

AVANT[®]

Podręcznik operatora narzędzi

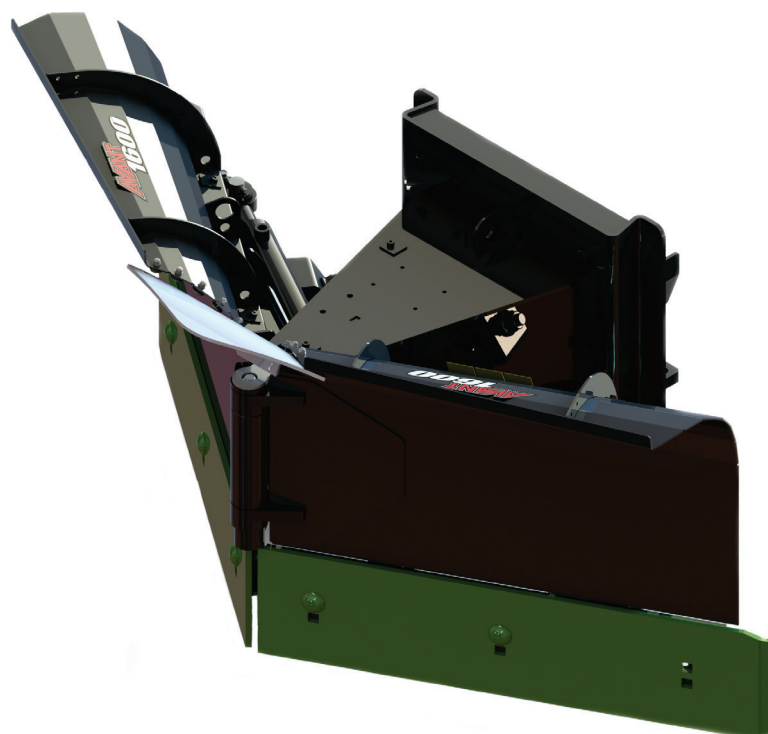

Pług do śniegu

Numer produktu

V1600

A451470

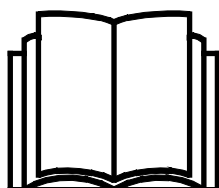

Prosimy przeczytać uważnie niniejszą instrukcję przed użyciem sprzętu i stosować się do niej.

Zachować niniejszą instrukcję do późniejszego wykorzystania.

Manufacturer:

AVANT[®]
AVANT TECNO OY
e-mail: sales@avanttecno.com

Ylötie I
33470 YLÖJÄRVI
FINLAND
Tel. +358 3 347 8800
Fax +358 3 348 5511

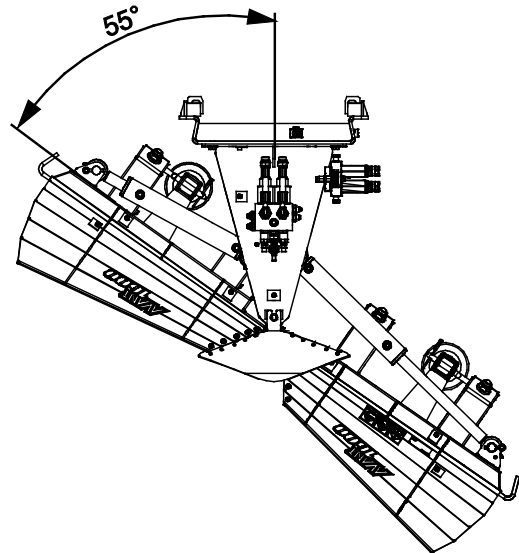
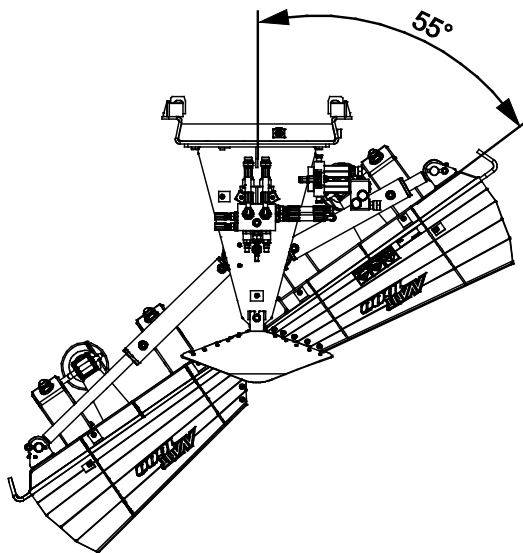
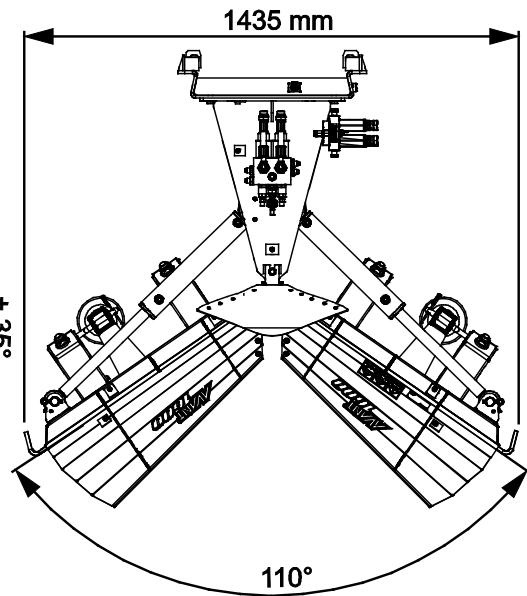
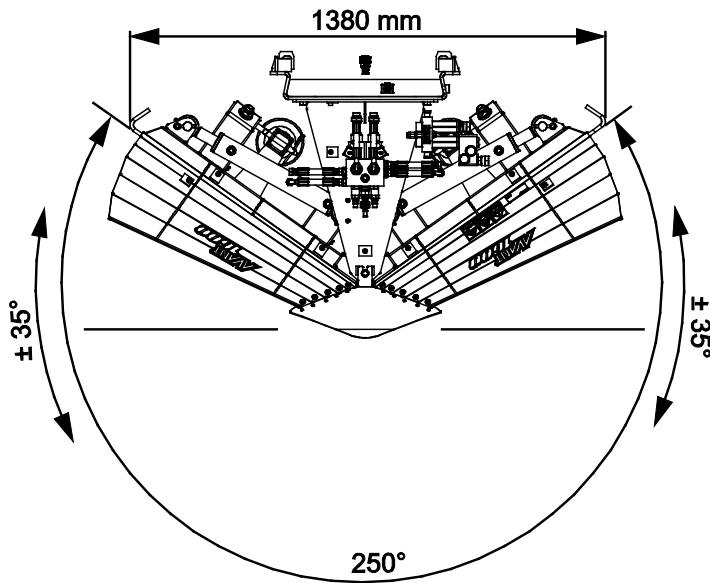
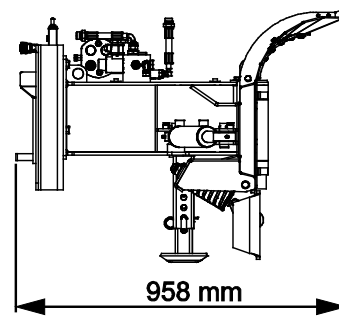
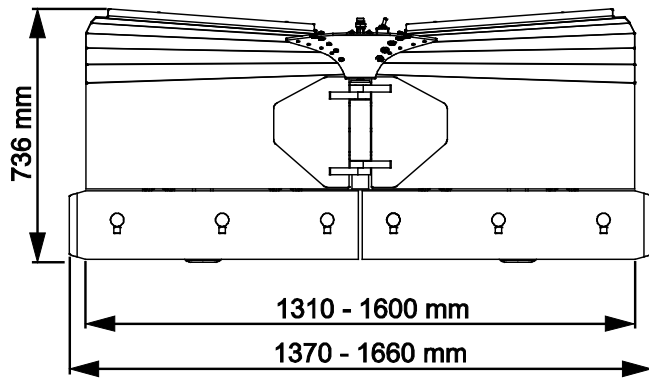

SPIS TREŚCI

1. WPROWADZENIE	4
Symbole ostrzegawcze użyte w niniejszym podręczniku.....	5
2. UŻYCIĘ ZGODNE Z PRZEZNACZENIEM.....	6
3. INSTRUKCJE BEZPIECZEŃSTWA DOTYCZĄCE STOSOWANIA NARZĘDZIA	7
3.1 Sprzęt ochrony indywidualnej.....	9
3.2 Procedura bezpiecznego wyłączenia.....	9
4. SPECYFIKACJA TECHNICZNA.....	10
4.1 Nalepki bezpieczeństwa i podstawowe elementy narzędzia.....	11
4.2 Podnoszenie.....	13
5. PODCZEPIANIE NARZĘDZIA	14
5.1 Podłączanie i odłączanie przewodów hydraulicznych.....	15
5.2 Złącze elektryczne	17
5.2.1 Podłączenie wiązki elektrycznej przystawki do ładowarki	17
6. INSTRUKCJA UŻYTKOWANIA	19
6.1 Czynności kontrolne przed użyciem.....	20
6.2 Kwalifikacje operatora	21
6.3 Obsługa pługa do śniegu	22
6.3.1 Przygotowanie do eksploatacji	22
6.3.2 Prawidłowa pozycja robocza.....	23
6.3.3 Wskazówki dotyczące eksploatacji	24
6.4 Obracanie sekcji lemiesza	24
6.4.1 Korzystanie z funkcji hydraulicznych pługa do śniegu z systemem Opticontrol®.....	26
6.5 Mocowane zawiasowo dolne sekcje lemiesza.....	27
6.6 Podpory	27
6.7 Krawędzie pługa.....	28
6.8 Pozycja transportowa.....	28
6.9 Przechowywanie przystawki.....	29
7. KONSERWACJA I SERWIS.....	30
7.1 Kontrola elementów hydraulicznych	30
7.2 Kontrola konstrukcji metalowych.....	31
7.3 Czyszczenie narzędzia.....	31
7.4 Smarowanie	32
7.5 Utylizacja po wycofaniu z eksploatacji	32
8. WARUNKI GWARANCJI	33

I. Wprowadzenie

Avant Tecno Oy dziękuje za zakup przystawki do ładowarki Avant. Została ona zaprojektowana i wyprodukowana w oparciu o wieloletnie doświadczenie w opracowywaniu i wytwarzaniu produktów. Poprzez zapoznanie się z niniejszą instrukcją i postępowanie zgodnie z zaleceniami, zapewniasz bezpieczne i niezawodne działanie oraz długą żywotność sprzętu. Przeczytaj uważnie instrukcję przed rozpoczęciem użytkowania urządzenia lub jego konserwacją.

Celem niniejszego podręcznika jest ułatwienie:

- obsługi wyposażenia w bezpieczny i efektywny sposób
- przestrzegania i unikania niebezpiecznych sytuacji
- utrzymania wyposażenia w nie naruszonym stanie i zapewnienie długiego okresu eksploatacji

Dzięki tym instrukcjom nawet niedoświadczony użytkownik może bezpiecznie korzystać z narzędzia i ładowarki. Niniejszy podręcznik zawiera również ważne instrukcje przeznaczone dla doświadczonych operatorów AVANT. Należy upewnić się, że wszystkie osoby obsługujące ładowarkę otrzymały przed jej użyciem odpowiednie wskazówki i zapoznały się z podręcznikiem obsługi ładowarki, każdego używanego narzędzia oraz wszystkimi instrukcjami bezpieczeństwa. Używanie urządzenia do jakichkolwiek innych celów i w jakikolwiek inny sposób niż podano w niniejszym podręczniku jest zabronione. Podręcznik należy przechowywać w pobliżu miejsca pracy przez cały okres eksploatacji urządzenia. W przypadku sprzedaży lub przekazania urządzenia niniejszy podręcznik należy przekazać nowemu właścicielowi. W razie utraty lub zniszczenia podręcznika prosimy o zwrócenie się o nowy egzemplarz do swojego przedstawiciela Avant lub producenta.

Oprócz instrukcji bezpieczeństwa zawartych w niniejszej instrukcji obsługi, należy również przestrzegać instrukcji BHP, lokalnego prawa i innych przepisów dotyczących eksploatacji sprzętu. Należy szczególnie przestrzegać przepisów dotyczących używania wyposażenia na drogach publicznych. Przed użyciem ładowarki na drogach należy skontaktować się ze swoim przedstawicielem Avant, żeby uzyskać więcej informacji na temat lokalnych wymogów.

Prosimy o kontakt z lokalnym przedstawicielem AVANT w każdej sprawie dotyczącej serwisu, części zamiennych lub problemów, które mogą wystąpić podczas obsługi maszyny

Niniejszy podręcznik stanowi tłumaczenie oryginalnej instrukcji w języku angielskim. Z powodu ciągłego udoskonalania produktów niektóre szczegóły podane w podręczniku mogą różnić się od posiadanego urządzenia. Ilustracje zamieszczone w niniejszym podręczniku mogą prezentować opcjonalne wyposażenie lub funkcje, które obecnie są niedostępne. Zastrzegamy sobie prawo do zmiany treści niniejszego podręcznika bez powiadomienia. Copyright © 2023 Avant Tecno Oy. Wszystkie prawa zastrzeżone.

Symbole ostrzegawcze użyte w niniejszym podręczniku

W niniejszym podręczniku zastosowano poniższe symbole ostrzegawcze. Symbole ostrzegawcze wskazują na czynniki, które należy uwzględnić, aby zredukować ryzyko obrażeń ciała lub szkód materialnych:



OSTRZEŻENIE SYMBOL BEZPIECZEŃSTWA

Symbol ten oznacza: **“Ostrzeżenie, zachować czujność! Twoje bezpieczeństwo jest zagrożone!”**

Należy dokładnie przeczytać dołączony komunikat, który ostrzega o bezpośrednim zagrożeniu, mogącym spowodować poważne obrażenia ciała.

Sam symbol ostrzeżenia i dołączony do niego tekst wskazują ważne komunikaty dotyczące bezpieczeństwa w całym podręczniku. Ma on na celu zwrócenie uwagi na instrukcje dotyczące bezpieczeństwa operatora lub bezpieczeństwa innych osób. W przypadku zauważenia tego symbolu należy zachować czujność, ponieważ dotyczy on bezpieczeństwa, uważnie przeczytać dołączony komunikat i powiadomić innych operatorów.

NIEBEZPIECZEŃSTWO To słowo ostrzegawcze oznacza niebezpieczną sytuację, która - jeśli się jej nie zapobiegnie - spowoduje śmierć lub poważne obrażenia ciała.

OSTRZEŻENIE To słowo ostrzegawcze oznacza potencjalnie niebezpieczną sytuację, która - jeśli się jej nie zapobiegnie - może spowodować obrażenia ciała lub śmierć.

PRZESTROGA Ten słowo ostrzegawcze jest stosowane, gdy może dojść do drobnych obrażeń ciała, jeśli instrukcje nie będą prawidłowo przestrzegane.

NOTYFIKACJA

To słowo ostrzegawcze wskazuje informacje dotyczące prawidłowej eksploatacji i konserwacji urządzenia.

Niezastosowanie się do instrukcji towarzyszących temu symbolowi może doprowadzić do uszkodzenia urządzenia lub innych szkód rzeczowych.

2. Użycie zgodne z przeznaczeniem

Pług do śniegu AVANT to przystawka odpowiednia do użycia z kompaktowymi ładowarkami AVANT wymienionymi w Tabeli 1. Pług do śniegu jest wszechstronnym pługiem przegubowym i jest przeznaczony do odśnieżania dróg. Posiada dwa hydraulicznie regulowane lemieszki. Pozycję lemieszki można regulować bezpośrednio z fotela operatora za pomocą hydrauliki roboczej ładowarki. Dzięki temu możliwe jest zastosowanie pługa w różnych konfiguracjach, np. jako pług obracalny prosty, pług zbierający lub jako pług punktowy.

Na pługu zainstalowany jest elektryczny zawór rozdzielczy umożliwiający sterowanie lemieszami w dwóch różnych trybach. Zawór może być sterowany elektrycznie za pomocą oddzielnego zestawu kabli A34731 dostarczanego w komplecie z pługiem lub za pomocą opcjonalnego systemu Opticontrol®. Do sterowania poszczególnymi sekcjami lemieszki w ładowarce musi być zamontowany system Opticontrol®.

Wspornik montażowy z mechanizmem pływającym umożliwia ruch pługa w pionie oraz ograniczone przechylenie w poziomie w celu uzyskania jak najlepszego przylegania do podłoża. Dolne sekcje lemieszki są zamocowane na zawiasach i utrzymywane w miejscu przez sprężyny. Dzięki temu mogą się one odchylać do tyłu, co zapobiega nagłemu zatrzymaniu ładowarki w przypadku uderzenia lemieszki w przeszkodę, chroniąc zarówno operatora, jak i same lemieszki. Standardowe, regulowane płozy umożliwiają płynne poruszanie się pługa również na nierównych powierzchniach.

Krawędzie lemieszki wykonane są z wysokiej jakości stali trudnościeralnej o dużej wytrzymałości na rozciąganie. W razie potrzeby można je wymienić. Opcjonalnie dostępny jest gumowy zgarniacz i skrobak do lodu.

Obsługa pługa do śniegu lub ładowarki jest dozwolona tylko dla osób, które zapoznały się ze szczegółowymi instrukcjami bezpieczeństwa i są w stanie bezpiecznie obsługiwać urządzenie. Elementy sterujące można obsługiwać wyłącznie z fotela operatora. Pług do śniegu nie został zaprojektowany do użytku innego niż określony w niniejszej instrukcji i nie może być używany do celów niezgodnych z przeznaczeniem.

Przystawka została zaprojektowana tak, aby wymagana była jak najmniejsza konserwacja. Regularną konserwację może przeprowadzać operator. Operator nie może wykonywać żadnych napraw, a wymagane naprawy i konserwacje należy zlecić profesjonalnym serwisantom. Wszystkie czynności konserwacyjne muszą być wykonane z użyciem odpowiedniego sprzętu zabezpieczającego. Części zamienne muszą spełniać wymagania oryginalnych specyfikacji, co zapewnia stosowanie tylko oryginalnych części. Dostępny może być oddzielny katalog części zamiennych – prosimy o kontakt ze sprzedawcą Avant.

Należy zapoznać się z zamieszczonymi w podręczniku instrukcjami dotyczącymi serwisu i konserwacji. W przypadku dodatkowych pytań w sprawie obsługi lub konserwacji wyposażenia lub gdy wymagane są części zamienne albo usługi serwisowe, prosimy o kontakt z dealerem AVANT.

Tabela 1 - Pług do śniegu - Zgodność z ładowarkami Avant

Model					520	630	735		
		220		419	R20	R35	745		
		225	313S	420	523	635	750	850	e5
		225LPG	320S	423	525LPG	640	755i	860i	e6
					R28	645i	760i		
					528	650i			
A451470	V1600	-	-	•	•	•	(•)	(•)	•

Zalecane jest stosowanie narzędzia wyłącznie z ładowarkami oznaczonymi symbolem • w Tabeli 1. W przypadku stosowania z modelami oznaczonymi symbolem (•) pełna wydajność może nie zostać uzyskana. Wymagane może być zastosowanie dodatkowych przeciwcieżarów. W celu uzyskania informacji na temat zgodności z modelem, który nie został wskazany w tabeli, prosimy o kontakt z przedstawicielem Avant.

Zalecenia dotyczące kompatybilności są oparte na szerokości ładowarki i dostępnym udźwigu.

3. Instrukcje bezpieczeństwa dotyczące stosowania narzędzia

Należy pamiętać, że bezpieczeństwo jest wynikiem kilku czynników. Ładowarka z zamocowanym narzędziem to potężna kombinacja, a jej niewłaściwa lub nieostrożna obsługa lub konserwacja może spowodować poważne obrażenia ciała lub szkody materialne. W związku z tym, przed rozpoczęciem pracy wszyscy operatorzy muszą dokładnie zapoznać się ze sposobem prawidłowego użytkowania oraz z treścią podręcznika operatora zarówno ładowarki jak i narzędzia. Nie używać narzędzia do czasu uzyskania pełnej znajomości sposobu jego działania i związanych z tym zagrożeń.



NIEBEZPIECZEŃSTWO

Niewłaściwe lub nieostrożne użytkowanie albo użycie narzędzia, które jest w złym stanie może spowodować ryzyko poważnych obrażeń ciała. Należy zapoznać się z elementami sterowania pracą ładowarki, procedurą prawidłowego podłączania oraz prawidłowym i bezpiecznym sposobem obsługi narzędzia. W szczególności należy nauczyć się bezpiecznego zatrzymywania urządzenia. Należy dokładnie zapoznać się ze wszystkimi środkami ostrożności.

Przed przystąpieniem do obsługi narzędzia należy dokładnie przeczytać wszystkie instrukcje bezpieczeństwa



OSTRZEŻENIE

- Podczas doczepiania przystawki do ładowarki **należy upewnić się, że sworznie blokujące płyty szybkiego montażu znajdują się w położeniu dolnym i że przystawka jest prawidłowo doczepiona do ładowarki.** Nie wolno podnosić ani przesuwac przystawki, która nie została zamocowana.
- Przystawka jest przeznaczona do użytkowania przez jednego operatora w danym momencie. Nie dopuszczać do przebywania innych osób w pobliżu strefy pracy urządzenia.
- Przystawkę należy zawsze transportować w najniższym możliwym położeniu, tak aby środek ciężkości znajdował się nisko. Podczas jazdy wysięgnik teleskopowy powinien być schowany.
- **Ryzyko nagłego zatrzymania – Nie pracować z dużą prędkością bez wcześniejszego upewnienia się, że w strefie prac nie znajdują się żadne przeszkody.** W przypadku uderzenia o przeszkodę, ładowarka może się nagle zatrzymać. Należy pamiętać, że pod śniegiem mogą znajdować się ukryte przeszkody lub kruche powierzchnie. Zawsze zapinać pas bezpieczeństwa i prowadzić za zachowaniem należytej ostrożności.
- **Ryzyko zmiążdżenia ciała przez narzędzie lub wysięgnik ładowarki - Przed opuszczeniem fotela kierowcy narzędzie należy zawsze opuścić opierając je pewnie na ziemi.** Podczas konserwacji i inspekcji upewnić się, że narzędzie jest prawidłowo podparte. Nie opuszczać fotela kierowcy, gdy wysięgnik ładowarki jest podniesiony. Przechodzenie pod uniesionym narzędziem lub wysięgnikiem ładowarki jest niebezpieczne, ponieważ wysięgnik może opaść z powodu utraty stabilności, usterki mechanicznej lub użycia przyrządów sterowniczych ładowarki przez inną osobę.
- **Ryzyko kolizji – Zachować bezpieczną odległość od innych osób i przeszkód w miejscu pracy.** Zwracać uwagę na otoczenie oraz wszelkie inne osoby i maszyny znajdujące się w pobliżu. Osoby postronne muszą zachować bezpieczną odległość 2 metrów. Zwrócić uwagę na ukształtowanie terenu i inne zagrożenia, takie jak gałęzie i drzewa, które mogą sięgnąć strefy pracy operatora, luźne kamienie i śliskie powierzchnie.

OSTRZEŻENIE

- Uważać, aby nie przechylać przystawki zbyt mocno do góry, aby nie przechyliła się poza punkt krytyczny szybkozłącza z mechanizmem pływającym. W związku z użyciem wspornika szybkozłącza z mechanizmem pływającym pług do śniegu może uderzyć w wysięgnik ładowarki lub przesuwać się w jego kierunku.
- Używać maszyny tylko w odpowiednio oświetlonym miejscu. Upewnić się, że wszystkie światła ładowarki są sprawne, czyste i prawidłowo ustawione. Podczas pracy w ciemności zaleca się stosowanie dodatkowych świateł roboczych. Przed rozpoczęciem pracy należy zaznaczyć wszelkie przeszkody w miejscu pracy, aby uniknąć kolizji.
- Pług należy zawsze transportować możliwie jak najniżej i najbliżej maszyny, tak aby zapewnić niskie położenie środka ciężkości. Elementy sterujące ładowarki należy obsługiwać powoli i płynnie, szczególnie podczas zgarniania śniegu.
- Przed każdym czyszczeniem, konserwacją lub regulacją, wyłączyć ładowarkę i umieścić przystawkę w bezpiecznym położeniu, jak pokazano w Procedurze bezpiecznego zatrzymywania.
- Nie wolno używać narzędzia do podnoszenia lub przewożenia osób ani jako platformy roboczej, nawet przez krótki czas.
- Zwracać uwagę na otoczenie oraz wszelkie inne osoby i maszyny znajdujące się w pobliżu. Zwrócić uwagę na ukształtowanie terenu i inne zagrożenia, takie jak gałęzie i drzewa, które mogą sięgnąć strefy pracy operatora, luźne kamienie i śliskie powierzchnie.
- Używać tylko narzędzi w dobrym stanie. Nie wolno modyfikować narzędzi w sposób zagrażający jego bezpieczeństwu.
- Urządzenie powinno być używane tylko zgodnie z przeznaczeniem. Inne użycie może stwarzać niepotrzebnie zagrożenie bezpieczeństwa i spowodować uszkodzenie wyposażenia.
- Upewnić się, że ładowarka jest wyposażona w niezbędne elementy zabezpieczające oraz że są one sprawne. Konieczne jest stosowanie pasa bezpieczeństwa. W przypadku występowania szczególnych zagrożeń w miejscu pracy należy stosować odpowiedni sprzęt ochronny.
- Przed rozpoczęciem regulacji lub prac konserwacyjnych należy wyłączyć silnik ładowarki i usunąć ciśnienie resztkowe.
- Należy również przeczytać instrukcje bezpieczeństwa i prawidłowej obsługi ładowarki zamieszczone w podręczniku operatora ładowarki.

OSTRZEŻENIE

Ryzyko zmiążdżenia - Nie wolno dopuszczać, aby pod podniesionym ładunkiem lub wysięgnikiem ładowarki znajdowały się jakiegokolwiek osoby. Należy pamiętać, że wysięgnik ładowarki może opaść lub przechylić się, nawet jeśli silnik jest wyłączony (niebezpieczeństwo zmiążdżenia). Ładowarka nie jest przeznaczona do długotrwałego przetrzymywania podniesionego ładunku. Przed opuszczeniem fotela kierowcy narzędzie należy zawsze ustawić w bezpiecznym położeniu.



NOTYFIKACJA

Należy przestrzegać lokalnych przepisów dotyczących używania urządzenia na drogach publicznych. Ładowarka może wymagać zarejestrowania do użytku na drogach. Więcej informacji można uzyskać u lokalnego przedstawiciela firmy Avant lub władz lokalnych.

3.1 Sprzęt ochrony indywidualnej

Należy pamiętać o stosowaniu odpowiedniego sprzętu ochronnego:



- Poziom hałas na fotelu kierowcy może przekraczać 85 dB(A), w zależności od modelu ładowarki i cyklu pracy. Długotrwałe narażenie na silny hałas może spowodować uszkodzenie słuchu. Podczas pracy w ładowarce należy stosować ochronę słuchu.



- Stosować rękawice ochronne.



- Podczas pracy przy ładowarce należy stosować obuwie ochronne.



- Podczas pracy przy elementach hydraulicznych należy stosować okulary ochronne.

3.2 Procedura bezpiecznego wyłączenia

Bezpieczne zatrzymanie narzędzia przed zbliżeniem się do niego:



OSTRZEŻENIE

Przed opuszczeniem fotela kierowcy narzędzie należy zawsze zatrzymać zgodnie z procedurą bezpiecznego zatrzymania. Procedura bezpiecznego zatrzymania zapobiega wszelkim przypadkowym ruchom narzędzia. Należy pamiętać, że wysięgnik ładowarki może opaść, nawet gdy silnik jest wyłączony. Procedura bezpiecznego zatrzymania:

- Opuścić wysięgnik i narzędzie na ziemię.
- Wyłączyć silnik ładowarki i zaciągnąć hamulec postojowy.
- Zwolnić ciśnienie resztkowe w układzie hydraulicznym; przestawić kilkakrotnie wszystkie dźwignie sterowania hydraulicznego w skrajne położenia.
- Uniemożliwić uruchomienie maszyny, wyjąć kluczyk zapłonu.

4. Specyfikacja techniczna

Tabela 2 - Pług do śniegu - Specyfikacje

Numer produktu	A451470
Model:	V1600
Szerokość lemiesza:	1310-1600 mm
Szerokość całkowita (z płaską zakrzywioną krawędzią / skrobakiem do lodu):	1370-1660 mm
Waga:	210 kg
Kąt natarcia pługa:	± 35° (regulacja hydrauliczna)
Wysokość lemiesza:	736 mm
Zalecana wejściowa energia hydrauliczna:	15-25 l/min (200 Bar)
Maksymalny przepływ i ciśnienie oleju hydraulicznego:	35 l/min 20 MPa (200 barów)
Standardowe krawędzie:	A453069
Kompatybilne modele ładowarek AVANT:	Patrz Tabela 1
Dostępne opcje	
Krawędzie z poliuretanu:	A453068
Krawędzie skrobaka do lodu:	A453070

Pług do śniegu jest wyposażony w oddzielny przewód elektryczny A34731 z przełącznikiem umożliwiającym pracę bez wyposażenia dodatkowego na ładowarce. Więcej informacji dotyczących funkcji elektrycznych przystawki znajduje się na stronie 17.

Zalecane jest następujące wyposażenie ładowarki (ale nie jest ono niezbędne):

- System Opticontrol® (wyposażenie opcjonalne ładowarek)
- Zestaw do modernizacji Opticontrol® A437338 dla panelu sterowania przystawką (nie jest konieczny, gdy ładowarka jest wyposażona w system Opticontrol®)

Te opcje są zalecane ze względu na to, że podnoszą one wydajność i ergonomię pracy, gdy istnieje potrzeba częstej zmiany ustawienia lemiesza pługa do śniegu.

4.1 Nalepki bezpieczeństwa i podstawowe elementy narzędzia

Poniżej wymieniono nalepki i oznaczenia znajdujące się na narzędziu. Nalepki i oznaczenia muszą być widoczne a urządzeniu. Wszystkie niewyraźne lub brakujące nalepki należy wymienić na nowe. Nowe nalepki są dostępne u sprzedawcy lub za pośrednictwem punktów, których dane kontaktowe zostały podane na okładce.



OSTRZEŻENIE

Upewnić się, czy wszystkie nalepki ostrzegawcze są czytelne. Nalepki ostrzegawcze zawierają ważne informacje dotyczące bezpieczeństwa oraz pomagają zidentyfikować i pamiętać o zagrożeniach związanych z urządzeniem. Uszkodzone lub brakujące nalepki ostrzegawcze należy wymienić na nowe.



A46771



A46772



A46803

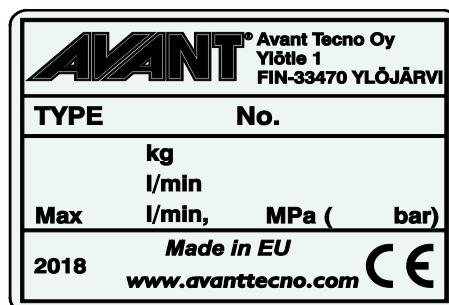

Tabliczka znamionowa narzędzia
A453498

Aby nałożyć nową nalepkę: Dokładnie oczyścić powierzchnię, aby usunąć cały smar. Pozostawić do całkowitego wyschnięcia. Zerwać folię zabezpieczającą z nalepki i mocno ją docisnąć. Uważać, aby nie dotknąć warstwy kleju na nalepce.

Tabela 3 - Położenie nalepek i komunikaty ostrzegawcze

	Nalepka	Komunikat ostrzegawczy
1	A46771	Niebezpieczeństwo niewłaściwego użycia - Przed użyciem przeczytać instrukcje.
2	A46772	Niebezpieczeństwo zmiążdżenia - Nie przechodzić pod uniesionym narzędziem; trzymać się z dala od uniesionego urządzenia.
3	A46803	Niebezpieczeństwo przycięcia i obcięcia, nie zbliżać się do ruchomych części, nie pozostawiać pracującego sprzętu. Obsługiwać narzędzie tylko z fotela kierowcy.
4	A453498	Tabliczka znamionowa narzędzia



Tabela 4 - Pług do śniegu - Główne elementy

1	Rama z szybkozłączem z mechanizmem pływającym
2	Siłowniki hydrauliczne odchylenia lemiesza
3	Noże
4	Sprężyny mocowanych zawiasowo dolnych sekcji lemiesza
5	Mocowana zawiasowo dolna sekcja lemiesza
6	Zawór regulacyjny
7	Regulowane płozy (wyposażenie standardowe)
8	Wielozłącze i zawór rozdzielacza przepływu

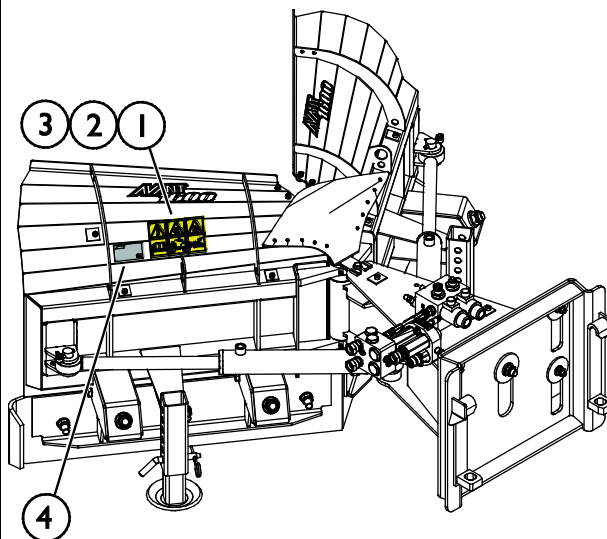
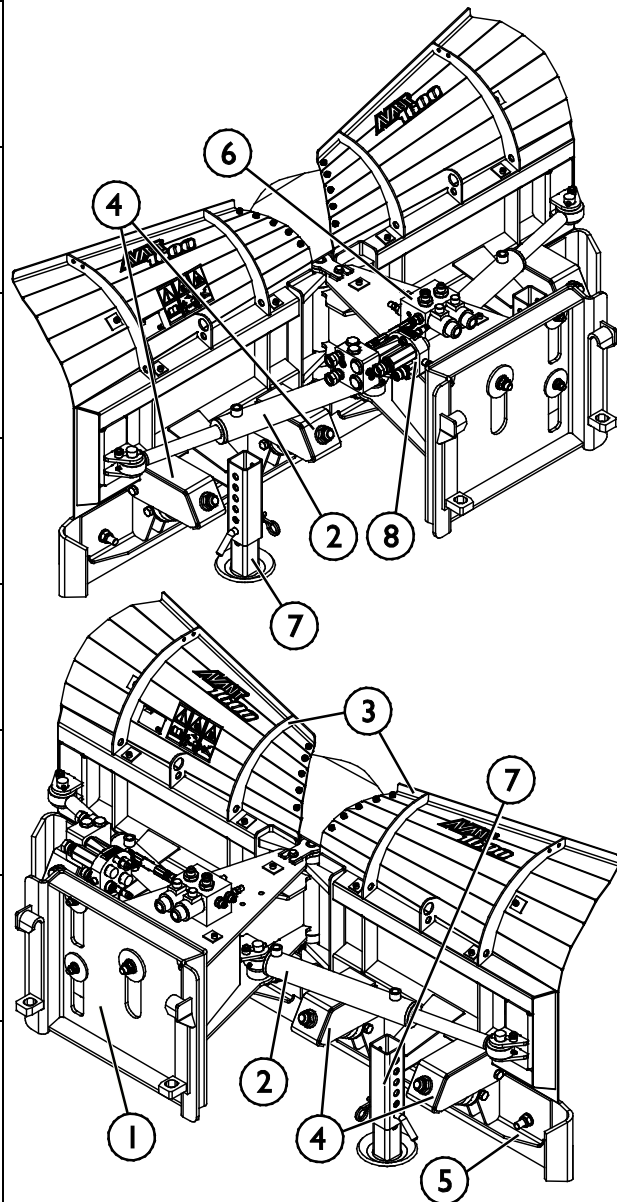

4.2 Podnoszenie

W czasie podnoszenia przystawka powinna być unieruchomiona. Stosować odpowiedni rodzaj akcesoriów do podnoszenia, na przykład pasy, łańcuchy lub haki. Nie należy używać akcesoriów do podnoszenia, jeżeli noszą one ślady uszkodzenia, deformacji lub innych nieprawidłowości.

Podnieść pług do śniegu za pomocą punktów podnoszenia, które są pokazane na rysunkach obok.

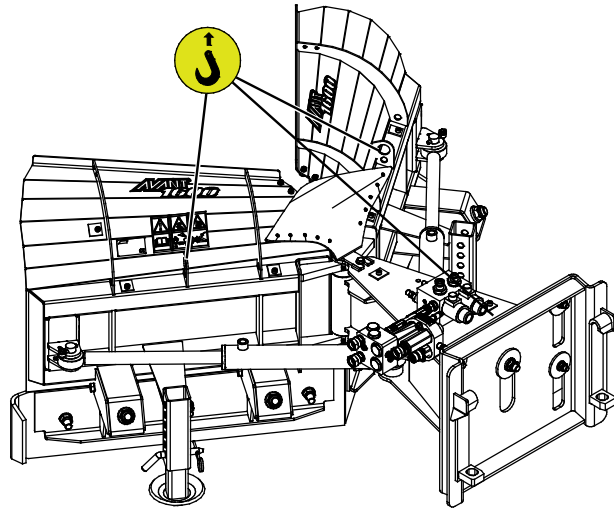

5. Podczepianie narzędzia

Mocowanie przystawki do ładowarki odbywa się w łatwy i szybki sposób, ale musi być wykonane z zachowaniem ostrożności. Przystawkę mocuje się do wysięgnika ładowarki przy użyciu płyty montażowej umieszczonej na wysięgniku ładowarki i jej odpowiednika znajdującego się na przystawce.

Jeżeli przystawka nie zostanie zablokowana, może się odłączyć powodując niebezpieczne sytuacje. Nigdy nie jechać ładowarką i nie podnosić wysięgnika ładowarki, jeśli przystawka nie została całkowicie zablokowana. Aby zapobiec niebezpiecznym sytuacjom, należy zawsze przestrzegać opisanej niżej procedury podłączania. Należy także pamiętać o instrukcjach bezpieczeństwa zamieszczonych w niniejszej instrukcji.



OSTRZEŻENIE

Ryzyko zmiążdżenia - Upewnić się, że niezamocowane narzędzie nie przesunie się ani nie spadnie. Nie przebywać na obszarze pomiędzy narzędziem a ładowarką. Narzędzie należy montować wyłącznie na płaskiej powierzchni.

Nie wolno przemieszczać ani podnosić narzędzia, które nie zostało zamocowane.

System szybkozłączna Avant:

Krok 1:

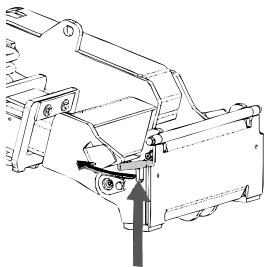

- Podnieść sworznie blokujące płyty szybkiego montażu przystawki i obrócić je do tyłu, tak aby weszły w szczeliny i zostały zablokowane w górnym położeniu.
- Jeżeli ładowarka jest wyposażona w hydrauliczny układ mocowania przystawki – patrz odpowiednie informacje dotyczące obsługi systemu mocowania w instrukcji obsługi ładowarki.
- Węże hydrauliczne i przewody elektryczne muszą być ułożone tak, aby nie dostały się między płytę montażową ładowarki i przystawkę, oraz aby nie zostały ściśnięte i nie ocierały się o ostre krawędzie.

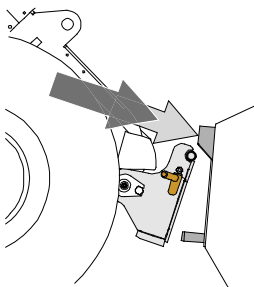

Krok 2:

- Obrócić hydraulicznie płytę narzędziową ukośnie do kierunku jazdy do przodu.
- Podjechać ładowarką do narzędzia. Jeśli ładowarka jest wyposażona w wysięgnik teleskopowy, można z niego skorzystać.
- Ustawić górne kołki płyty narzędziowej ładowarki tak, aby znalazły się pod odpowiednimi wspornikami narzędzia.

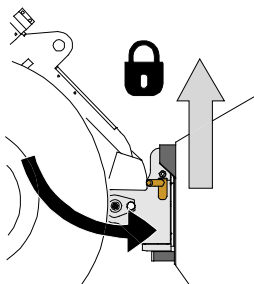

Krok 3:

- Lekko podnieść wysięgnik – przesunąć dźwignię sterowania wysięgnika do tyłu, aby lekko podnieść przystawkę z podłoża.
- Obrócić dźwignię sterowania wysięgnikiem w lewo, aby obrócić dolną część płyty szybkiego montażu przystawki w kierunku przystawki.
- Zamocować ręcznie sworznie blokujące lub załączyć blokadę hydrauliczną.
- **Należy zawsze sprawdzić zamocowanie obu sworzni blokujących.**



OSTRZEŻENIE

Ryzyko zmiążdżenia - Unikać przewracania się narzędzia. Nadmierne przechylenie lub podniesienie niezamocowanego narzędzia zwiększa ryzyko przewrócenia się narzędzia. Nie używać automatycznej blokady kołków ustalających, gdy narzędzie jest uniesione więcej niż metr nad ziemią. Jeśli kołki ustalające nie wrócą do normalnego położenia przy przechylaniu, nie przechylać ani nie podnosić więcej narzędzia. Opuścić narzędzie na ziemię i zamocować ręcznie.



OSTRZEŻENIE

Ryzyko spadających przedmiotów - Zapobieganie spadaniu narzędzia.

Narzędzie, które nie zostało całkowicie zamocowane do ładowarki może spaść na wysięgnik lub w kierunku operatora albo spaść od ładowarkę podczas jazdy, powodując utratę kontroli nad ładowarką. Nie wolno przemieszczać ani podnosić narzędzia, które nie zostało zamocowane. Przed przesunięciem lub podniesieniem narzędzia należy upewnić się, że kołki ustalające znajdują się w położeniu dolnym i przeszły przez elementy mocowania narzędzia po obu stronach.

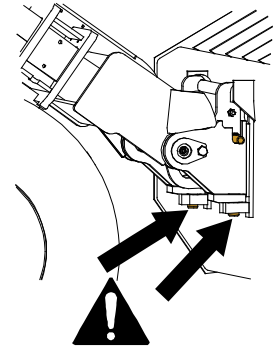

OSTRZEŻENIE

Upewnić się, że narzędzie jest kompatybilne z ładowarką. Oprócz zgodności mechanicznej narzędzia należy zapewnić stabilność ładowarki, kompensację ewentualnych przeciążeń narzędzia i kompatybilność układu sterowania ładowarki. W przypadku zastosowania modelu narzędzia, który nie jest dostosowany do użytku z daną ładowarką istnieje ryzyko wywrócenia, uszkodzenia narzędzia z powodu przeciążenia oraz ryzyko związane z niekontrolowanymi ruchami narzędzia i jego elementów. Jeżeli dana ładowarka nie znajduje się na liście w Tabeli 1 na stronie 6, przed użyciem narzędzia należy skonsultować się z przedstawicielem Avant.

5.1 Podłączanie i odłączanie przewodów hydraulicznych

W ładowarkach Avant przewody hydrauliczne są połączone przy użyciu systemu wielozłączy. Aby dokonać wymiany konwencjonalnych szybkozłączy na system wielozłączy w przypadku starszego modelu ładowarki z serii Avant 300-700 prosimy o kontakt ze sprzedawcą Avant lub serwisem w celu uzyskania instrukcji lub zlecenia instalacji.



OSTRZEŻENIE

Ryzyko ruchu narzędzia i wyrzutu oleju hydraulicznego - Nie wolno podłączać ani odłączać szybkozłączy ani innych elementów hydraulicznych, gdy dźwignia sterowania dodatkowym układem hydraulicznym jest zablokowana w położeniu pracy lub jeśli instalacja znajduje się pod ciśnieniem. Podłączanie lub odłączanie złączy hydraulicznych, gdy instalacja znajduje się pod ciśnieniem może doprowadzić do nieprzewidzianych ruchów narzędzia lub wyrzucenia płynu pod wysokim ciśnieniem, co może spowodować poważne obrażenia ciała lub poparzenia. Przed odłączeniem układu hydraulicznego należy przeprowadzić procedurę bezpiecznego wyłączenia.

NOTYFIKACJA

Należy utrzymywać jak największą czystość złązek; używać nasadek ochronnych na szybkozłączkach, zarówno na narzędziu jak i ładowarce. Zabrudzenie, lód itp. mogą znacznie utrudniać używanie złązek. Nie wolno pozostawiać zwisających przewodów na ziemi; należy ułożyć je na uchwycie narzędzia.

Podłączanie systemu wielozłącza:

1. Włożyć wtyki złącza przystawki w odpowiednie otwory złącza ładowarki. Wielozłącze nie zostanie podłączone, jeśli złącze przystawki jest odwrócone.
2. Podłączyć i zablokować wielozłącze, przestawiając dźwignię w stronę ładowarki.

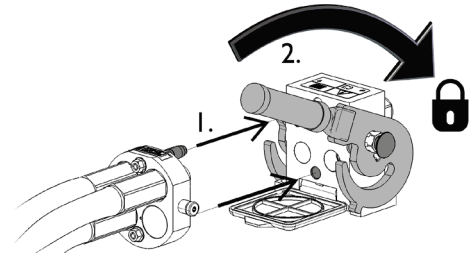

Dźwignia powinna poruszać się swobodnie, aż do pozycji zablokowania. Jeśli dźwignia nie porusza się płynnie, sprawdzić współliniowość i położenie złącza oraz oczyścić złącza. Wyłączyć także ładowarkę i zwolnić resztkowe ciśnienie hydrauliczne.

Odlączenie systemu wielozłącza:

Przed odłączeniem opuścić narzędzie na równe i mocne podłoże.

1. Wyłączyć pomocniczy układ hydrauliczny ładowarki.
2. Wciskając przycisk odblokowania, obrócić dźwignię, aby odłączyć złącze.
3. Po zakończeniu operacji ustawić wielozłącze w jego uchwycie na przystawce.

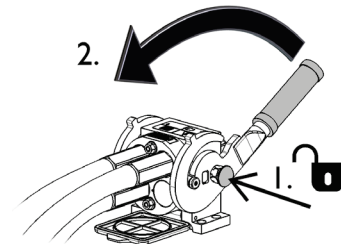
Odlączenie przewodów hydraulicznych:

Przed odłączeniem złązek opuścić narzędzie, ustawiając je w bezpiecznym położeniu na mocnej i równej powierzchni. Przesunąć dźwignię sterowania pomocniczego układu hydraulicznego do położenia neutralnego.

NOTYFIKACJA

Podczas odłączania przystawki należy zawsze odłączyć złącza hydrauliczne przed odblokowaniem płyty szybkozłącza, aby zapobiec uszkodzeniu węża i rozlaniu oleju. Ponownie założyć zatyczki ochronne na złączki, aby zapobiec dostaniu się zanieczyszczeń do układu hydraulicznego.

Zwalnianie resztkowego ciśnienia hydraulicznego:

W przypadku pozostania resztkowego ciśnienia w instalacji hydraulicznej narzędzia odłączenie złązek hydraulicznych nierzadko jest możliwe, ale następnym razem trudno je będzie podłączyć. Jeżeli złązek nie da się podłączyć, należy zwolnić ciśnienie resztkowe poprzez przestawienie dźwigni pomocniczego układu hydraulicznego w ładowarce przy wyłączonym silniku. Aby mieć pewność, że w układzie hydraulicznym narzędzia nie będzie ciśnienia resztkowego, przed odłączeniem złązek należy wyłączyć silnik ładowarki i przestawić dźwignię sterowania pomocniczego układu hydraulicznego do tyłu i do przodu.

5.2 Złącze elektryczne

Funkcje elektryczne przystawki:

Żądany tryb pracy jest wybierany za pomocą jednego z wariantów złącza elektrycznego. Elektrycznym zaworem rozdzielczym pług do śniegu można sterować za pomocą standardowej wiązki elektrycznej dostarczonej w komplecie z przystawką lub za pomocą systemu Opticontrol® (opcjonalne wyposażenie ładowarki).

System Opticontrol® umożliwia łatwe korzystanie z wszystkich funkcji. W momencie wciśnięcia przełączników na panelu sterowania przystawką, system Opticontrol® aktywuje układ hydrauliki roboczej ładowarki. Funkcjonalność systemu Opticontrol® można uzyskać, montując zestaw doposażeniowy A437338. Instrukcja montażu wiązki przewodów znajduje się w instrukcji zestawu do modernizacji.

5.2.1 Podłączenie wiązki elektrycznej przystawki do ładowarki

W zależności od wyposażenia ładowarki i przystawki, istnieją trzy sposoby podłączenia złącza. Opcje te są wymienione i wyjaśnione poniżej.

1. *Jeśli ładowarka nie jest wyposażona w system Opticontrol® ani w panel sterowania przystawką:*

Użyć osobnego zestawu kabli z przełącznikiem dostarczonym wraz z przystawką. Podłączyć ten kabel do gniazdka elektrycznego 12 V w pobliżu fotela operatora ładowarki i do wtyczki elektrycznej przystawki.

1. Wtyczka elektryczna podłączana jest do gniazda elektrycznego 12 V w pobliżu fotela operatora ładowarki.

Więcej informacji na temat gniazda elektrycznego ładowarki znajduje się w instrukcji obsługi ładowarki.

2. Przełącznik Wł./Wył.

Wybrać położenie przełącznika w kabinie tak, aby był łatwo dostępny, ale nie mógł zostać przypadkowo włączony.

3. Podłączyć do wtyczki elektrycznej przystawki.

Jeśli przystawka jest wyposażona we wtyczkę elektryczną zintegrowaną z wielozłączem przystawki, odłączyć kabel elektryczny od wielozłącza.

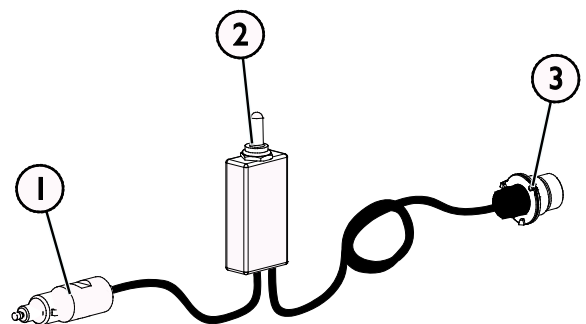

Wiązka kablowa A34731

2. *Jeśli ładowarka jest*

- wyposażona w system Opticontrol® lub
- panel sterowania przystawką i ładowarka została wyprodukowana **po** roku 2016:

Jeśli gniazdo elektryczne jest zintegrowane z wielozłączem, wiązka elektryczna przystawki zostaje podłączona w momencie podłączenia wielozłącza. Wyczyścić oba wielozłącza przed podłączeniem.

Oddzielna wiązka kablowa A34731 nie jest w takim przypadku potrzebna.

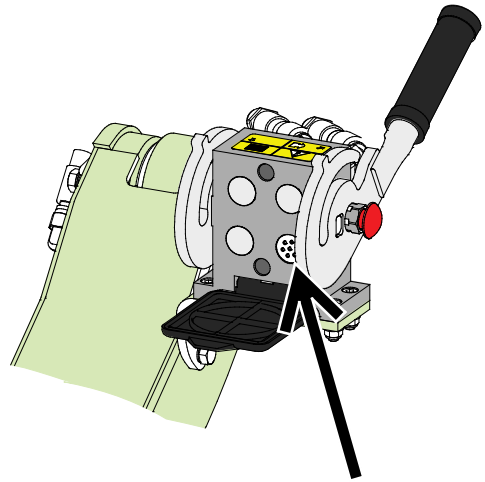

System Opticontrol® lub panel sterowania przystawką, ładowarka wyprodukowana w 2016 roku lub później

3. *Jeśli ładowarka jest*

- wyposażona w panel sterowania przystawką i ładowarka została wyprodukowana **przed** rokiem 2016:

Jeśli w pobliżu wielozłącza ładowarki znajduje się gniazdo elektryczne, należy wyjąć wtyczkę elektryczną z wielozłącza i włożyć ją do gniazda elektrycznego ładowarki.

Oddzielna wiązka kablowa A34731 nie jest w takim przypadku potrzebna.

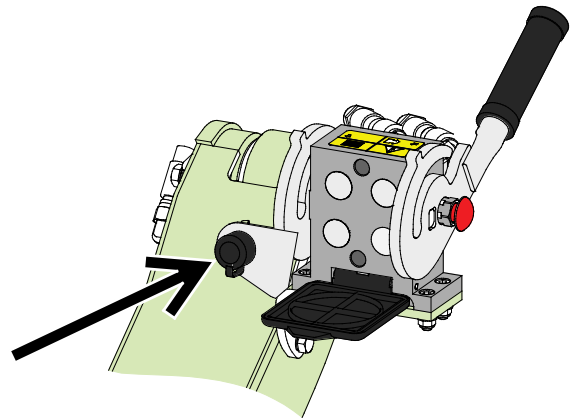

Panel sterowania przystawką, ładowarka wyprodukowana w 2015 roku lub wcześniej

NOTYFIKACJA

Upewnić się, że kable elektryczne nie zostaną zaklinowane, zgniecione ani rozciągnięte podczas ruchu wyposażenia.

Za pomocą panelu sterowania narzędziami dostępnego w ładowarce przełączniki sterowania narzędziami są łatwo dostępne na końcu dźwigni sterowania wysięgnikiem.

Więcej informacji na temat gniazdka zasilania ładowarki można znaleźć w podręczniku operatora ładowarki.

6. Instrukcja użytkowania

Przed przystąpieniem do pracy należy jeszcze raz sprawdzić narzędzie i środowisko pracy oraz upewnić się, że wszystkie przeszkody zostały usunięte z miejsca wykonywania prac. Szybki przegląd wyposażenia oraz miejsca wykonywania prac przed użyciem to element zapewnienia bezpieczeństwa i najlepszej wydajności urządzenia.

Przećwiczyć używanie narzędzia i jego przyrządów sterowniczych w bezpiecznym miejscu na otwartym terenie. Jeśli nie znamy sposobu pracy ładowarki, zalecane jest przećwiczenie obsługi bez żadnych narzędzi.



OSTRZEŻENIE

Ryzyko kolizji – Przed użyciem urządzenia sprawdzić obszar roboczy. Najechanie lemieszem na przeszkodę może zatrzymać ładowarkę w sposób nagły i nieoczekiwany, powodując urazy głowy i ciała wskutek uderzenia, bez względu na ochronę przez sprężynowy mechanizm zwalniający lemiesza i inne zabezpieczenia.

- Utrzymywać niską prędkość jazdy i przez cały czas zachowywać uwagę.
- Upewnić się, że pod śniegiem nie znajdują się np. ukryte przeszkody.
- Nie należy dopuścić, aby w pobliżu maszyny znajdowały się osoby postronne. Zatrzymać maszynę, jeżeli inna osoba znajdzie się w odległości 2 m od przystawki.
- Zaznaczyć widoczne potencjalne przeszkody najlepiej przed rozpoczęciem prac, aby uniknąć kolizji.
- Używać maszyny tylko w obszarach odpowiednio oświetlonych i upewnić się, że ładowarka wyposażona jest w lampy.
- Sekcje lemiesza wyposażone w sprężynowe mechanizmy zwiększają bezpieczeństwo tylko podczas jazdy w przód – cofać z bardzo niską prędkością.
- **Zawsze zapinać pas bezpieczeństwa.**



OSTRZEŻENIE

Ryzyko kolizji – Podczas pracy należy zapewnić dobrą widoczność. Nigdy nie podnosić przystawki na wysokość, na której mogłaby ona utrudniać widoczność operatora. Zadbać o pełną widoczność we wszystkich kierunkach. Wszystkie szyby powinny być czyste i wolne od zanieczyszczeń, lodu, śniegu itp.



PRZESTROGA

Niebezpieczeństwo nagłego zatrzymania podczas cofania – Krawędzie lemiesza odchylają się do tyłu tylko przy jeździe do przodu. Podczas jazdy do tyłu sekcje lemieszy są sztywne. W przypadku zderzenia z przeszkodą podczas cofania z pługiem na ziemi może to spowodować nagłe zatrzymanie maszyny i, w konsekwencji, obrażenia. Zabezpieczenia pługa działają tylko podczas jazdy do przodu.

6.1 Czynności kontrolne przed użyciem

- Przed rozpoczęciem prac sprawdzić, czy wszystkie przeszkody, łącznie z ukrytymi, zostały usunięte z rejonu prac lub wyraźnie je zaznaczono.
- Przed rozpoczęciem pracy należy sprawdzić, czy dolne listwy lemiesza i sprężynowy mechanizm zwalnający są całkowicie sprawne i czy mechanizm został odblokowany. Wszystkie sprężyny muszą być solidnie przymocowane oraz możliwe musi być odchylenie dolnych listew do tyłu.
- Należy upewnić się, że osoby postronne znajdują się w bezpiecznej odległości podczas pracy urządzenia. Nie dopuszczać, aby jakiegokolwiek osoby wchodziły na obszar zagrożenia w pobliżu wysięgnika lub znajdowały się bezpośrednio przed ładowarką. Należy również upewnić się, że manewr cofania ładowarką może być wykonany w bezpieczny sposób. Nigdy nie należy zakładać, że osoby postronne pozostaną tam, gdzie były ostatnio widziane; sprzęt mobilny często przyciąga uwagę dzieci.
- Należy sprawdzić ogólny stan przystawki i ładowarki oraz sprawdzić, czy nie ma wycieków oleju hydraulicznego. Codzienne czynności kontrolne ładowarki opisano w instrukcji obsługi. Nie używaj przystawki, jeśli wystąpi usterka w układzie hydraulicznym ładowarki lub przystawki. Instrukcje dotyczące serwisowania znajdują się w rozdziale 7.
- Przystawkę i elementy sterowania ładowarki można obsługiwać tylko z fotela operatora. Upewnić się, że ładowarka i przystawka są używane w bezpieczny sposób i zgodnie z przeznaczeniem. Nie pozwalać dzieciom na obsługę urządzenia.
- Należy pamiętać o właściwych sposobach wykonywania prac i unikać niepotrzebnego opuszczania fotela operatora.



OSTRZEŻENIE

Ryzyko obrażeń związanych z nagłym zatrzymaniem – Należy jechać powoli i zawsze uważać na ewentualne przeszkody. Ze względu na bezpieczeństwo operatora, lemiesz jest wyposażony w mechanizmy bezpieczeństwa, które zmniejszają ryzyko nagłego zatrzymania się maszyny i spowodowania obrażeń operatora. Zastosowanie takich zabezpieczeń nie zwalnia jednak operatora od odpowiedzialności za bezpieczeństwo pracy. Warunkiem zachowania bezpieczeństwa jest uważna obsługa urządzenia z zachowaniem niezbędnej ostrożności. Żadna funkcja bezpieczeństwa sama w sobie nie gwarantuje bezpiecznej obsługi lemiesza. Działanie zabezpieczeń może być utrudnione w pewnych warunkach, np. podczas pracy z ubitym śniegiem bądź lodem lub podczas cofania ładowarki.

6.2 Kwalifikacje operatora

Każdy, kto zamierza używać przystawkę, musi:

- Znać przeznaczenie danej przystawki.
- Wiedzieć, jak bezpiecznie korzystać z ładowarki w różnych warunkach roboczych.
- Przeczytać i zawsze postępować zgodnie z instrukcjami dotyczącymi korzystania z przystawki podanymi w niniejszej instrukcji obsługi.
- Przechowywać niniejszą instrukcję i instrukcję obsługi ładowarki w dostępnym miejscu.
- Upewnić się, że ładowarka i przystawka są używane w bezpieczny sposób i zgodnie z przeznaczeniem.
- Nigdy nie pozwalać dzieciom obsługiwać urządzenia.
- Nigdy nie obsługiwać urządzenia lub przystawek pod wpływem alkoholu, środków odurzających lub leków, które mogą pogorszyć zdolność do oceny sytuacji, powodować senność lub ograniczać zdolność do obsługi sprzętu.
- Ukończyć wszelkie obowiązkowe szkolenia wymagane przez pracodawcę przed przystąpieniem do pracy.
- Jeśli jest to wymagane przez prawo, w czasie eksploatacji maszyny przy drogach konieczne jest posiadanie ważnego prawa jazdy.

6.3 Obsługa pługa do śniegu

Pług jest wyposażony we wspornik szybkozłączca z mechanizmem pływającym, który

- można szybko i łatwo ustawić w prawidłowej pozycji roboczej
- umożliwia pionowy ruch przystawki w celu utrzymania krawędzi pługa i płóz na nierównym podłożu
- ogranicza wychylenie się pługa na boki
- jest niezawodny i łatwy w konserwacji

NOTYFIKACJA

Prawidłowa pozycja robocza jest niezbędna dla efektywnej pracy przystawki i zapewnienia wysokiej sterowności ładowarki. Pług powinien być lekko dociśnięty do podłoża. Zbyt mocne dociśnięcie pługa do podłoża powoduje ograniczenie sterowności ładowarki, ponieważ przednie opony mają tendencję do odrywania się od podłoża.

6.3.1 Przygotowanie do eksploatacji

Zapoznać się z elementami sterującymi i prawidłowym położeniem pługa, aby móc używać go w najbardziej efektywny sposób. Przy pierwszym użyciu pługa należy ustawić sekcje lemiesza w ustawieniu wyprostowanym, aby łatwiej zrozumieć skutki zmian położenia lemieszy pługa.

Ustawienie wyprostowane:

Generalnie, pług powinien być ustawiony pionowo. Gdy pług jest ustawiony w prawidłowej pozycji roboczej:

- cała krawędź lemiesza pługa styka się z podłożem
- pług nie powoduje zmiany kierunku jazdy ładowarki w bok
- przednie koła ładowarki mocno opierają się na podłożu
- pług skutecznie odgarnia śnieg

Rzeczywiste najlepsze położenie pługa zależy od miejsca pracy i ustawienia poszczególnych sekcji lemiesza i wymaga nabrania odpowiedniego doświadczenia.

Wysięgnik teleskopowy:

Ustawić wysięgnik teleskopowy ładowarki w pozycji, w której ma pracować pług. Standardowo, wysięgnik ładowarki powinien być wsunięty w celu zapewnienia najlepszej widoczności i stabilności.

System pływający wysięgnika ładowarki:

Jeżeli ładowarka jest wyposażona w opcjonalny system pływający, to powinien on być włączony po ustawieniu pługa w pozycji roboczej. Wspornik z mechanizmem pływającym pozwala na efektywne wykorzystanie pługa nawet wtedy, gdy ładowarka nie jest wyposażona w system pływający wysięgnika.

6.3.2 Prawidłowa pozycja robocza

1. Ustawić lemiesz na ziemi i przechylić go do pozycji pionowej za pomocą dźwigni sterowania wysięgnika ładowarki:

- Opuścić pług na podłoże.
- Ustawić płytę szybkiego montażu przystawki w pozycji pionowej.

W razie potrzeby należy tak ustawić podpory, aby również one lekko dotykały podłoża razem z krawędzią pługa. Patrz strona 27.

- W zależności od warunków pracy, można spróbować przechylić lemiesz nieco do przodu lub do tyłu, na przykład podczas usuwania lodu.

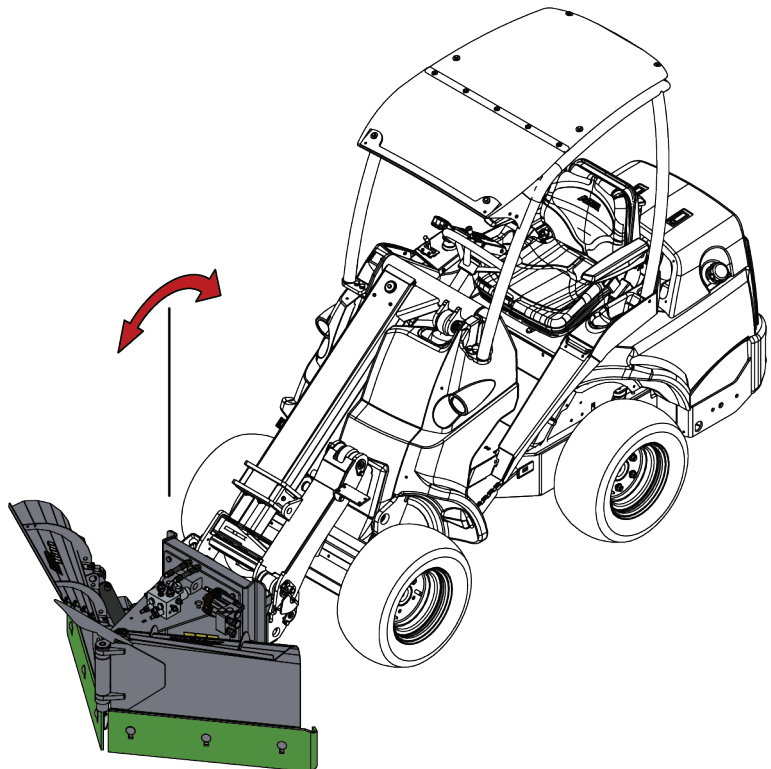

2. Prawidłowe ustawienie wysokości wysięgnika ładowarki: Ustawić wspornik mechanizmu pływającego w położeniu środkowym:

- Wysokość wysięgnika ładowarki ustawić tak, aby wspornik mechanizmu pływającego (1) był ustawiony w położeniu środkowym, jak pokazano na poniższej ilustracji.
- Wsporniki pługa (2) powinny znajdować się na równym poziomie z górną częścią płyty szybkiego montażu przystawki.
- W razie potrzeby ponownie przechylić przystawkę, aby utrzymać ją w położeniu pionowym.

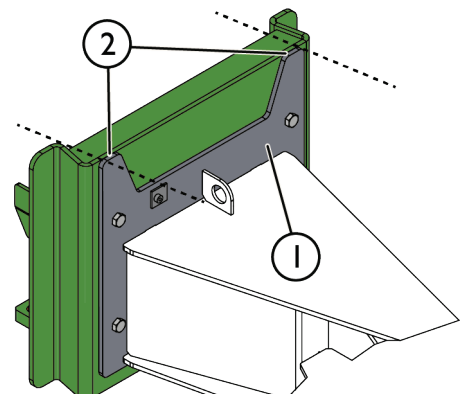
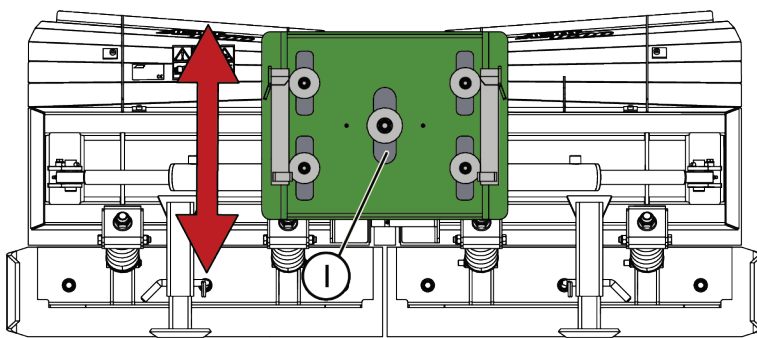
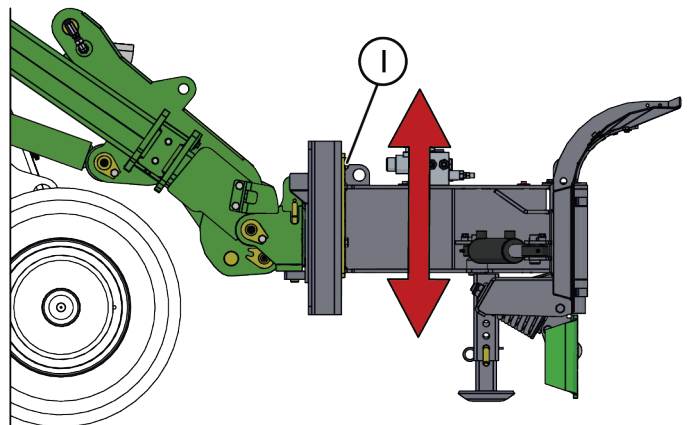

6.3.3 Wskazówki dotyczące eksploatacji

Jeśli pług do śniegu nie jest ustawiony w prawidłowej pozycji roboczej, mogą wystąpić następujące problemy:

<i>Możliwy problem</i>	<i>Rozwiązanie</i>
<ul style="list-style-type: none"> ■ Tylko narożniki lemiesza pługa stykają się z podłożem 	<p>Pług jest przechylony albo do przodu albo do tyłu. Sprawdzić, czy pług jest ustawiony w położeniu pionowym.</p>
<ul style="list-style-type: none"> ■ Sprężyna zwalniająca umożliwia odchylenie dolnych sekcji ostrza podczas normalnego użytkowania 	<p>Pług jest zbyt mocno dociśnięty do ziemi. Podnieść i ustawić przystawkę w prawidłowym położeniu roboczym. Sprawdzić, czy sprężynowy system zwalniający jest prawidłowo wyregulowany.</p>
<ul style="list-style-type: none"> ■ Przednie opony ładowarki mają tendencję do odrywania się od podłoża podczas pracy ■ Lemiesz powoduje zjeżdżanie ładowarka w bok i trudno jest utrzymać prosty tor jazdy 	<p>Pług jest zbyt mocno dociśnięty do ziemi. Podnieść i ustawić przystawkę w prawidłowym położeniu roboczym.</p>
<ul style="list-style-type: none"> ■ Tylko lewa/prawa strona lemiesza ma kontakt z podłożem 	<p>Płyta szybkiego montażu przystawki z mechanizmem pływającym mogła się zablokować. Podnieść i ponownie położyć na podłożu.</p>
<ul style="list-style-type: none"> ■ Lemiesz nie zgarnia powierzchni do czysta lub pozostawia ubitą warstwę śniegu 	<p>Rozważyć zastosowanie skrobaka do lodu w celu usuwania śniegu, który uległ zbitciu podczas normalnego użytkowania.</p>

6.4 Obracanie sekcji lemiesza

Uniwersalny pług i jego oddzielnie sterowane sekcje lemieszy umożliwiają efektywne wykorzystanie pługa w różnych obszarach roboczych i w sposób, który najlepiej odpowiada warunkom pracy.

- Zastosowanie pługa jako pługa punktowego umożliwia odśnieżanie wąskich dróg lub chodników przy zaledwie jednym przejeździe, a także pozwala na odśnieżanie dróg nawet przy grubej warstwie śniegu.
- Pochylenie można regulować w zależności od grubości warstwy śniegu i wymaganej szerokości odśnieżania. Można szybko zmienić stronę odchylenia lemiesza pługa.
- Możliwość ustawienia sekcji w formie pługa zbierającego ułatwia zgarnianie śniegu na jedno miejsce i doskonale przydaje się podczas końcowych etapów odśnieżania.

Działanie elementów sterujących zależy od tego, jakie opcje są zainstalowane w ładowarce i pługu. Aby móc niezależnie sterować sekcjami lemiesza, ładowarka musi być wyposażona w system Opticontrol®.

Użycie przełącznika na oddzielnej wiązce kablowej lub panelu sterowania przystawką bez trybu Opticontrol

- Gdy przełącznik elektryczny znajduje się w pozycji 0, dźwignia sterowania hydrauliką roboczej ładowarki umożliwia sterowanie kątem pracy pługa.

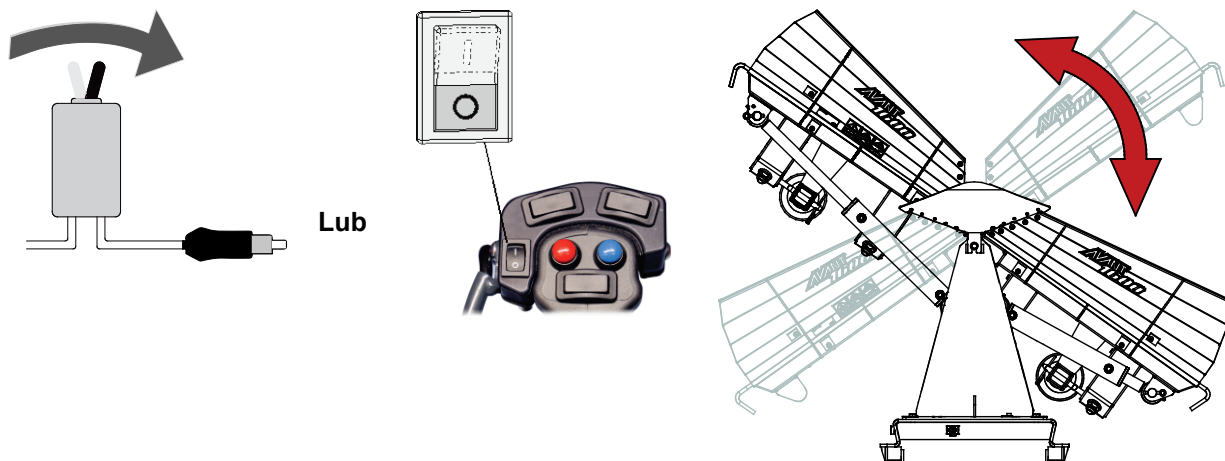

- Gdy przełącznik elektryczny znajduje się w pozycji 1, dźwignia sterowania hydrauliką roboczej ładowarki steruje pracą prawej sekcji lemiesza.

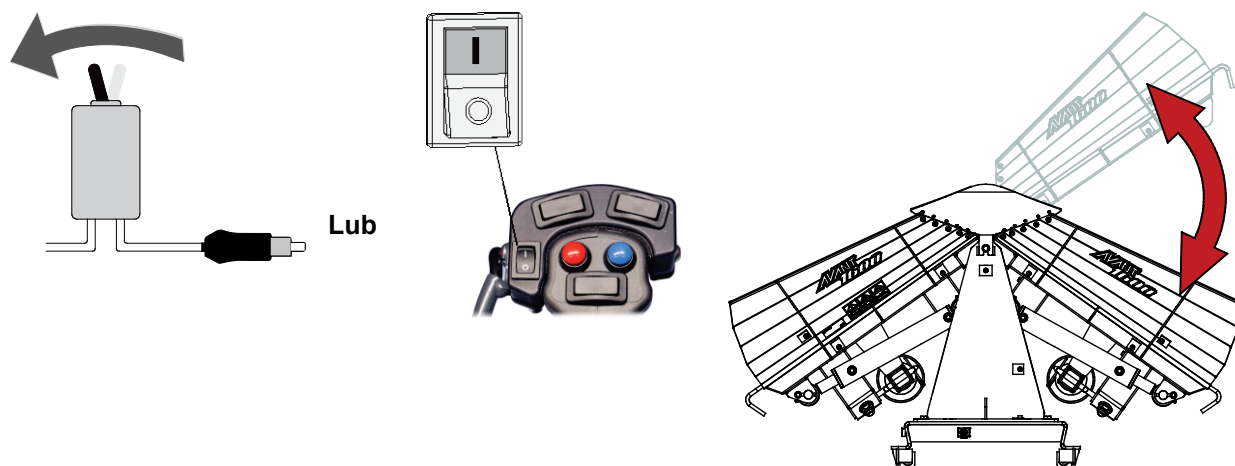

NOTYFIKACJA

Gdy dowolna sekcja osiągnie pełne wysunięcie do przodu, druga sekcja zacznie się obracać w kierunku ładowarki, niezależnie od pozycji przełącznika elektrycznego. Dzięki temu można łatwo ustawić pług w położeniu wyprostowanym.

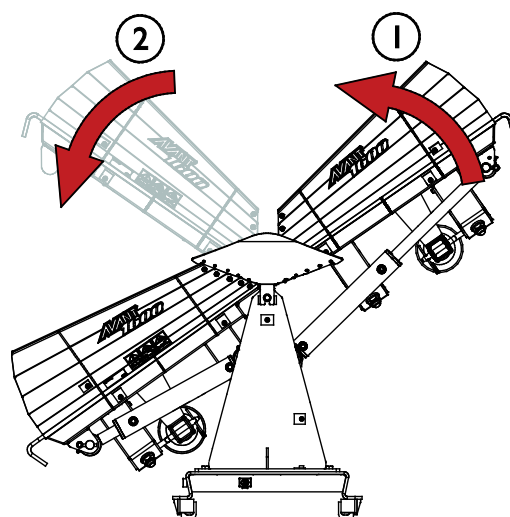



NOTYFIKACJA

Jeśli wiązka elektryczna nie jest podłączona, można sterować tylko kątem ustawienia całego pługa. Więcej informacji dotyczących połączenia elektrycznego podano na stronie 17.

6.4.1 Korzystanie z funkcji hydraulicznych pług do śniegu z systemem Opticontrol®

Jeśli ładowarka jest wyposażona w tryb Opticontrol®

	<ul style="list-style-type: none"> ■ Włączyć tryb Opticontrol® za pomocą oddzielnego przełącznika w ładowarce. Patrz rysunek obok.
	<ul style="list-style-type: none"> ■ Do sterowania sekcjami przystawki użyć przełączników panelu sterowania przystawką. System Opticontrol® steruje pracą hydrauliki roboczej ładowarki, dzięki czemu przełączniki na joysticku mogą być używane bezpośrednio, bez użycia dźwigni sterowania hydrauliki roboczej. <ol style="list-style-type: none"> 1. Dwustabilny przełącznik wyboru: Do sterowania lewą sekcją lemiesza 2. Dwustabilny przełącznik wyboru: Do sterowania prawą sekcją lemiesza 3. Całym pługiem steruje się za pomocą przycisków sterujących hydrauliką roboczej <p>UWAGA: Przytrzymać przełącznik 0/1 (4) w pozycji 0. Jeśli przełącznik 0/1 znajduje się w pozycji 1, to przyciski sterowania hydrauliką roboczą będą sterować tylko prawą sekcją.</p>

6.5 Mocowane zawiasowo dolne sekcje lemiesz

W celu zmniejszenia możliwości nagłego zatrzymania pługa w przypadku kolizji z przeszkodą, pług wyposażony jest w sprężynowy mechanizm zwalnający. Dolne sekcje lemiesz są przytrzymywane w położeniu przez sprężyny, co umożliwia ich odchylanie do tyłu.

Dolne sekcje mogą się nieznacznie poruszać podczas normalnego użytkowania. Jeśli ich ruch jest zbyt łatwy, należy dociągnąć lub wymienić sprężyny. Nie wolno blokować działania sprężynowego mechanizmu zwalnającego lemiesz. Sprężyny nie mogą być również nadmiernie naprężone.

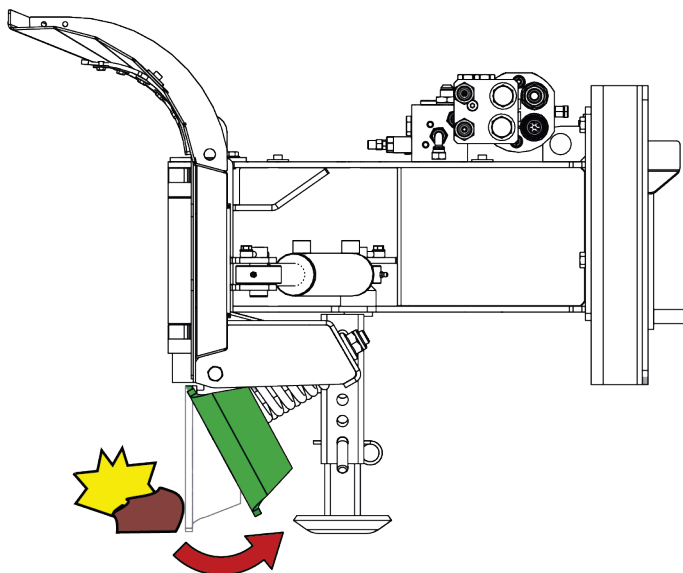

Oprócz sprężynowego mechanizmu zwalnającego, pług jest wyposażony w zawory bezpieczeństwa, które umożliwiają odchylenie sekcji lemiesz do tyłu w przypadku silnego uderzenia o przeszkodę, jeśli sekcje lemiesz nie są ustawione w skrajnie tylnym położeniu. Zabrania się zmieniania ustawień systemu. W przypadku problemów z systemem należy skontaktować się z autoryzowanym punktem serwisowym.

6.6 Podpory

Standardowe płozy poprawiają manewrowość podczas pracy oraz pozwalają uzyskać lepsze wyniki pracy.

Obie płozy powinny być wyregulowane w taki sposób, aby delikatnie dotykały podłoża, gdy pług pracuje w prawidłowej pozycji roboczej.

1. Wyjąć sworzень blokujący (2).
2. Ustawić płozę (1) na wymaganej wysokości.
3. Zablokować płozę (1) za pomocą sworznia blokującego (2) i zabezpieczyć sworzень zawleczką (3).
4. Ustawić płozy na żądanej wysokości równolegle po obu stronach.

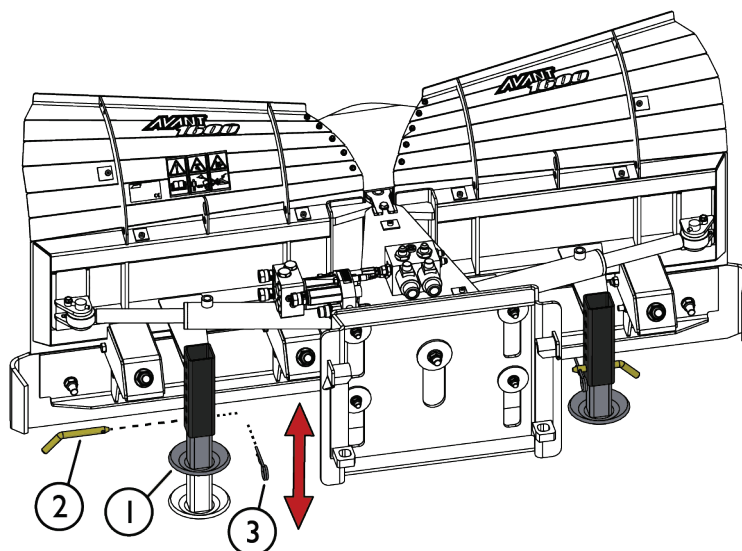

6.7 Krawędzie pług

Płyty krawędziowe sekcji lemieszki można wymienić w razie zużycia. W zależności od zastosowania można stosować różne rodzaje krawędzi. Pług posiada standardowy rozstaw otworów 305 mm do montażu innych krawędzi lemieszki.

Wszystkie krawędzie są symetryczne i możliwe jest ich obrócenie i zamontowanie w pozycji odwróconej po zużyciu się krawędzi.

- a Standardowe, wytrzymałe ostrze lemieszki zapewnia dobrą wydajność pracy na różnych powierzchniach w użytkowaniu ogólnym.
- b Ostrze do lodu służy do rozcinania zbitego śniegu i lodu oraz zapobiega jego zbijaniu podczas pracy.
- c Opcjonalne gumowe ostrza są bardziej delikatne na powierzchniach wrażliwych.

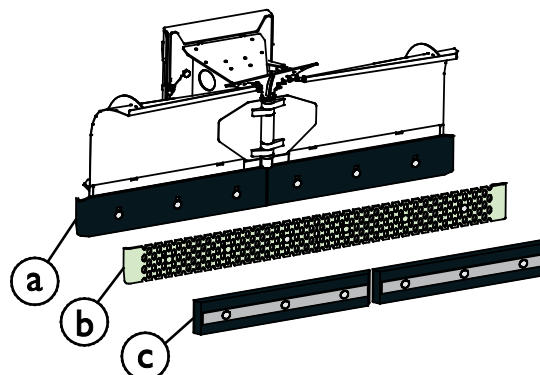

NOTYFIKACJA

Nie używać lemieszki bez przymocowanej płyty krawędziowej lub ze zużytą płytą krawędziową. Lemieszki ulega łatwo uszkodzeniom, jeżeli jest używany bez żadnej płyty krawędziowej.

6.8 Pozycja transportowa

Należy utrzymywać stabilność ładowarki. Zawsze transportować przystawkę jak najniżej i jak najbliżej podłoża. Podczas jazdy wysięgnik teleskopowy powinien być wsunięty.

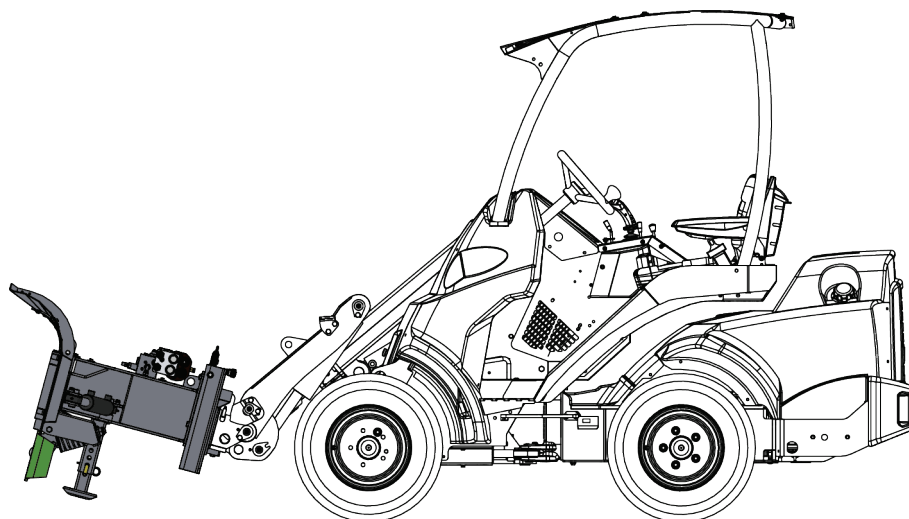

OSTRZEŻENIE

Ryzyko przewrócenia się maszyny – Należy zapewnić stabilność ładowarki..

Zawsze transportować przystawkę jak najniżej i jak najbliżej podłoża. Wysięgnik teleskopowy powinien być schowany podczas jazdy.

6.9 Przechowywanie przystawki

Odczepić i przechowywać pług na równej powierzchni w taki sposób, aby solidnie opierał się na swojej ramie. Najlepiej składować przystawkę w miejscu zabezpieczonym przed deszczem i bezpośrednimi promieniami słonecznymi.

- Aby uniknąć składowania przystawki bezpośrednio na podłożu, należy pod nią podłożyć np. paletę lub klocki drewniane.
- Umieścić wielozłącze w uchwycie, jak pokazano na rysunku obok. Nigdy nie pozostawiać złącza hydraulicznego na ziemi.
- Należy usunąć większość śniegu z lemiesza pługa, tak aby topniejący i ponownie zamarzający śnieg nie powodował zacinań się przystawki.
- Zapewnić stabilność pługa podczas jego przechowywania.

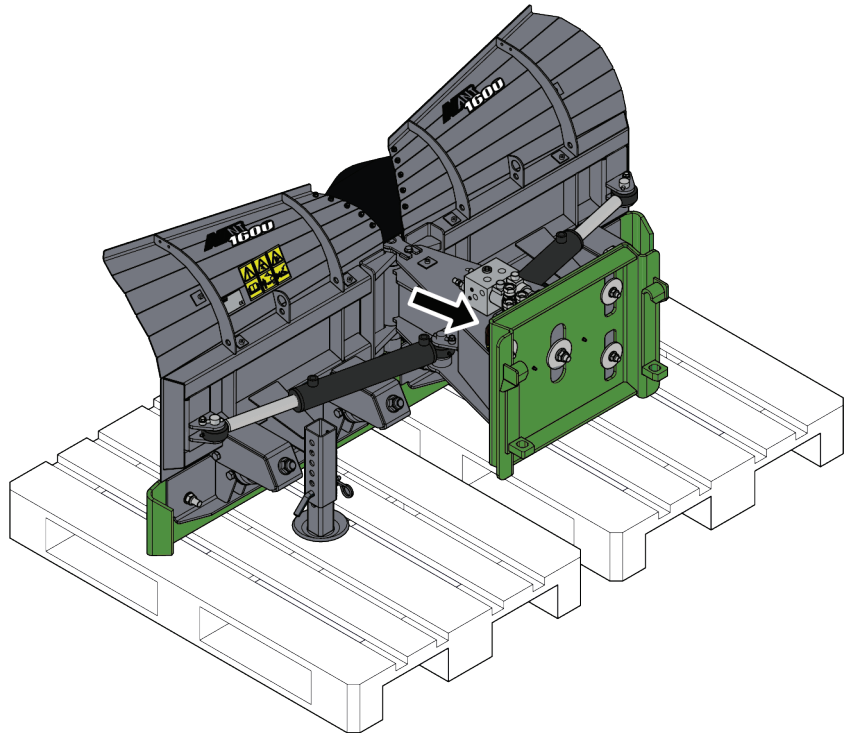

Zabrania się wchodzenia na pług do śniegu.

W przypadku przechowywania przez dłuższy czas należy w razie konieczności odświeżyć lakier, nasmarować punkty smarowania i nasmarować olejem widoczne części wałów siłowników hydraulicznych, aby zapobiec ich rdzewieniu.

7. Konserwacja i serwis

Narzędzie zostało zaprojektowane tak, aby wymagało jak najmniej konserwacji. Ciągła konserwacja obejmuje regularne czyszczenie i smarowanie oraz sprawdzanie stanu narzędzia. Z powodu niebezpieczeństwa zmiążdżenia przez opuszczane części maszyny wszelkie prace konserwacyjne muszą być wykonywane po całkowitym opuszczeniu elementów ruchomych, gdy narzędzie spoczywa płasko na ziemi.



NIEBEZPIECZEŃSTWO

Ryzyko zmiążdżenia - Nie wolno przechodzić pod uniesionym narzędziem. Podczas wszelkich prac konserwacyjnych należy upewnić się, że narzędzie jest prawidłowo podparte. Nie wolno przechodzić pod uniesionym narzędziem. Podczas konserwacji wysięgnik ładowarki może nieoczekiwanie opaść, powodując poważne obrażenia ciała lub uderzenie, nawet gdy silnik ładowarki jest wyłączony. Wszelkie prace konserwacyjne i serwisowe należy wykonywać po opuszczeniu narzędzia do bezpiecznego położenia.



PRZESTROGA

Niebezpieczeństwo wyrzucania przedmiotów spowodowane energią sprężyn. W przypadku demontażu elementów mocujących, które utrzymują ściśnięte sprężyny w miejscu, uwolniona energia może spowodować obrażenia w wyniku uderzenia przez nagle zwolnione części. Należy ostrożnie obchodzić się ze sprężynami. Ściśnięte sprężyny należy zwalniać w kontrolowany sposób i przy użyciu odpowiednich narzędzi. Podczas pracy ze sprężynami, aby zminimalizować stopień ściśnięcia sprężyn, należy upewnić się, że listwa tnąca jest ustawiona w normalnym położeniu (do przodu) a nie w pozycji odchylonej do tyłu.

7.1 Kontrola elementów hydraulicznych

Stan przewodów i elementów hydraulicznych należy sprawdzać, gdy silnik jest wyłączony, a instalacja hydrauliczna nie znajduje się pod ciśnieniem. W przypadku wykrycia nieszczelności w instalacji hydraulicznej narzędzia lub ładowarki maszyny nie wolno obsługiwać. Wyciekający płyn hydrauliczny może przeniknąć przez skórę i spowodować poważne obrażenia. Jeśli płyn hydrauliczny przeniknął przez skórę, należy natychmiast skorzystać z opieki medycznej. Umyć wodą i mydłem każdą część ciała, która miała kontakt z olejem hydraulicznym. Olej hydrauliczny jest również szkodliwy dla środowiska naturalnego i nie można dopuścić do jego wycieku do otoczenia. Przecieki należy usuwać natychmiast po ich wykryciu, ponieważ nawet mała nieszczelność może szybko rozrosnąć się do dużych rozmiarów. Narzędzie należy obsługiwać wyłącznie z użyciem takiego samego typu oleju hydraulicznego, jak stosowany w ładowarkach Avant.



NIEBEZPIECZEŃSTWO

Ryzyko wtrysku płynu pod wysokim ciśnieniem przez skórę - Zwolnić ciśnienie resztkowe przed wykonaniem konserwacji.

Nie wolno obsługiwać elementów hydraulicznych, gdy instalacja hydrauliczna znajduje się pod ciśnieniem, ponieważ złączka może pęknąć lub poluzować się, a uwolniony olej może spowodować poważne obrażenia ciała. Nie wolno obsługiwać maszyny w przypadku wykrycia usterki w instalacji hydraulicznej.



Sprawdzać wzrokowo, czy przewody nie są pęknięte albo przetarte. W przypadku śladów wycieku, w miejscu podejrzewanej nieszczelności należy podłożyć kawałek tektury, aby sprawdzić dany element. Nie szukać nieszczelności przy użyciu rąk. Sprawdzać stan przewodów; przerwać pracę, jeśli zewnętrzna warstwa przewodu jest przetarta. Sprawdzić ułożenie przewodów; poprawić zaciski węży, aby uniknąć przetarcia węży. Węże mają ograniczony okres eksploatacji. W zależności od warunków roboczych wszystkie węże muszą być dokładnie sprawdzane nie później niż po 3 - 5 latach eksploatacji i wymieniane w razie potrzeby.

Wykrycie jakiegokolwiek usterki oznacza, że przewód lub element hydrauliczny musi być wymieniony, a urządzenie nie może być używane zanim nie zostanie naprawione. Części zamienne są dostępne u najbliższego przedstawiciela firmy AVANT lub w autoryzowanym serwisie. W przypadku braku wystarczającej wiedzy na temat zespołów hydraulicznych i doświadczenia w zakresie bezpiecznego wykonywania napraw należy zlecić profesjonalnym technikom serwisu.

7.2 Kontrola konstrukcji metalowych

Należy również regularnie kontrolować metalowe elementy przystawki. Sprawdzić wzrokowo pod kątem ewentualnych uszkodzeń oraz dokładnie skontrolować wsporniki szybkozłączcy i strefę w ich pobliżu. Przystawki nie wolno używać, jeśli jest odkształcona, pęknięta, rozerwana lub w inny sposób uszkodzona.

Naprawy spawalnicze mogą być wykonywane wyłącznie przez profesjonalnych spawaczy. Podczas spawania stosowane muszą być tylko takie metody i materiały spawalnicze, które nadają się do stali, z której wykonana jest przystawka. Aby uzyskać więcej informacji na temat napraw, prosimy o kontakt z najbliższym punktem serwisowym.

7.3 Czyszczenie narzędzia

Należy regularnie czyścić narzędzie, aby zapobiec nagromadzeniu brudu, który trudno byłoby usunąć. Do czyszczenia można użyć myjki ciśnieniowej i łagodnego detergentu. Nie używać silnych rozpuszczalników ani nie stosować natrysku bezpośrednio na elementy hydrauliki lub nalepki umieszczone na narzędziu.

7.4 Smarowanie

Na przegubach narzędzia znajduje się w sumie 10 punktów smarowania. Należy je regularnie smarować przy użyciu niewielkiej ilości smaru.

Prawidłowa częstotliwość smarowania w dużej mierze zależy od warunków roboczych, ale smarowanie musi być przeprowadzane co najmniej po każdym 10 godzinach pracy. Należy zapewnić wystarczające smarowanie przegubów, a jeśli przeguby są zabrudzone, należy dodać smaru; dodatkowy smar spowoduje wypchnięcie brudu z przegubów.

Przed przystąpieniem do smarowania należy oczyścić koniec smarowniczką i dodawać jednorazowo tylko niewielką ilość smaru. Stosowane są smarowniczki standardowe (R1/8"). Wymienić wszystkie uszkodzone smarowniczki.

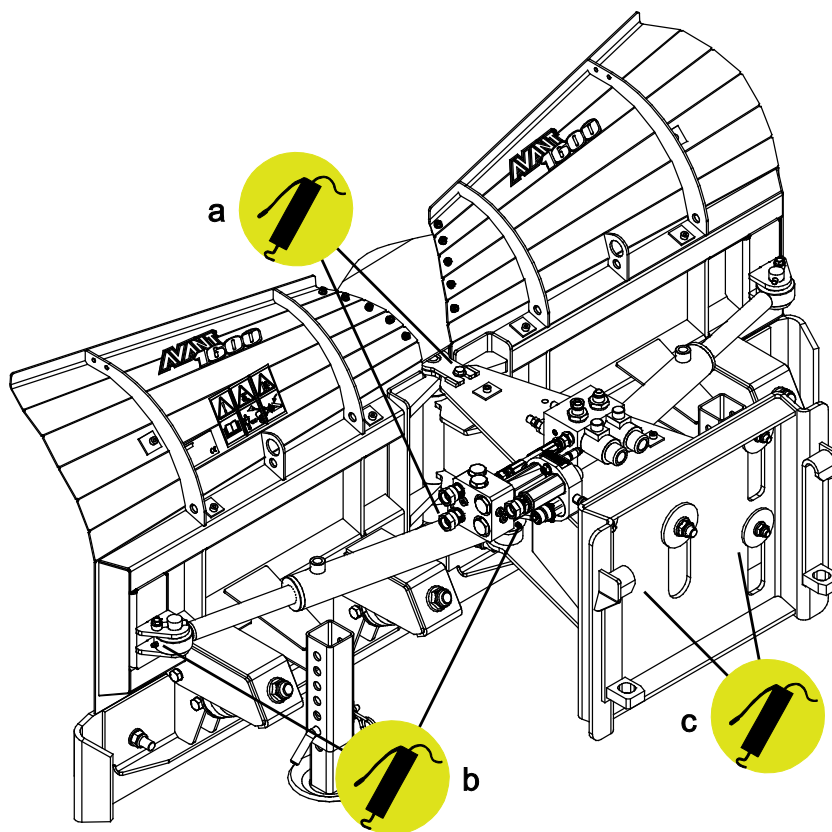

Punkty smarowania znajdują się w następujących miejscach:

Oznaczenie	Położenie	Liczba punktów smarowania
a	Sworzeń lemiesza	4
b	Siłownik lemiesza (na obu sekcjach lemiesza)	2 z każdej strony
c	Szybkozłącze z mechanizmem pływającym	2

7.5 Utylizacja po wycofaniu z eksploatacji

Po wycofaniu przystawki z eksploatacji należy oddać ją do recyklingu i zapewnić odpowiednią utylizację. Zdemontować przystawkę i oddzielić różne materiały, takie jak tworzywo sztuczne, stal i guma, oraz poddać każdy materiał recyklingowi. Spuścić i zebrać wszystkie płyny oraz oddać je do utylizacji zgodnie z obowiązującymi przepisami. Nie dopuszczać do wycieku cieczy lub wyrzucania części do środowiska naturalnego.

Każdy materiał należy poddać recyklingowi, dostarczając go do odpowiedniego miejsca zbiórki. Jeśli to możliwe, powierzyć recykling wyspecjalizowanej firmie.

8. Warunki gwarancji

Avant Tecno Oy udziela na produkowane przez siebie narzędzia rocznej gwarancji (12 miesięcy) od daty zakupu.

Gwarancja pokrywa koszty napraw w następujący sposób:

- Jeżeli naprawa nie zostanie wykonana w zakładzie, pokrywane są koszty robocizny.
- Zakład dokonuje wymiany wszystkich wadliwych podzespołów i materiałów eksploatacyjnych.

W szczególnych przypadkach, które zostały wcześniej ustalone, zakład może dokonać zwrotu ceny podzespołów zakupionych przez klienta.

Gwarancja nie obejmuje:

- Zwykłych prac konserwacyjnych ani części i materiałów eksploatacyjnych niezbędnych do jej wykonania.
- Szkód spowodowanych w wyniku niewłaściwych warunków pracy lub sposobów eksploatacji, zaniedbania, dokonania zmian konstrukcyjnych bez zgody Avant Tecno Oy, użycia nieoryginalnych części zamiennych lub braku konserwacji.
- Konsekwencji usterki, takich jak przerwa w pracy lub inne ewentualne dodatkowe szkody.
- Kosztów podróży i/lub wysyłki związanych z naprawą.

FI	EY-vaatimustenmukaisuusvakuutus	Alkuperäinen kieliversio
SV	EG-försäkran om överensstämmelse	Originalversion
EN	EC Declaration of Conformity	Original language
PL	Deklaracja zgodności WE	Tłumaczenie oryginalnego dokumentu



Valmistaja / Tillverkare / Manufacturer / Producent
Osoite / Adress / Address / Adres

AVANT TECNO OY
Ylötie 1
33470 YLÖJÄRVI,
FINLAND

Vakuutamme täten, että alla mainitut tuotteet täyttävät konedirektiivin turvallisuus- ja terveysvaatimukset (direktiivi 2006/42/EY muutoksineen). Seuraavia yhdenmukaistettuja standardeja on sovellettu /

Vi försäkrar härmed att nedan beskrivna produkter överensstämmer med hälso- och säkerhetskrav i EG-maskindirektiv (EG-direktiv 2006/42/EG som ändrat). Följande harmoniserade standarder har tillämpats /

We hereby declare that the products listed below are in conformity with the provisions of the Machinery Directive (directive 2006/42/EC as amended). The following harmonized standards have been applied:

Niniejszym deklarujemy, że produkty wymienione poniżej spełniają postanowienia dyrektywy maszynowej (Dyrektywa 2006/42/EWG z poprawkami). Zastosowano następujące zharmonizowane normy

SFS-EN ISO 12100, SFS-EN ISO 4413

Mallit / Modeller / Models / Modele

Avant		
Hydraulitoiminen nivelaura; Avant-kuormaajan työlaite Hydraulisk vikplog; arbetsredskap för Avant lastare Hydraulic snow plow; attachment for Avant loaders Pług do śniegu; narzędzie ładowarek Avant	1600	A451470



9.1.2023 Ylöjärvi, Finland

Jani Käkelä,
Toimitusjohtaja / Verkställande direktör /
CEO / Dyrektor zarządzający



AVANT[®]